

Последовательность монтажа.

1. Выбрать из пачки нужные элементы (размеры и номерация элементов размещены в спецификации та на этикетке).
2. В отверстия диаметром 8 мм на торцах и боковых вбиты деревянные колышки, предварительно смазавши их клеем.

Внимание!

Если, в процессе сборки, какой-нибудь из колышков выступает из отверстия более чем на 10 мм, то нужно его добить, замазать или усоротить, потому что это может привести к повреждению боковин во время сборки мебели.

Также случается на подложках реки цен!

3. В нижней торцы боковин вбиты пластиковые ножки.
4. Сложить сегменты в установленном порядке и скрепить конфирматами. В местах где конфирмат находится на видимой поверхности закройте его пластиковыми колпачками.
5. На заднюю стенку сегмента прибить лист ДВП, входящий в комплект (может состоять из нескольких фрагментов).
6. Для привешивания зеркала, протрите поверхность, к которой будет привешиваться зеркало, от пыли и жира. Сложите с клеющей лентой защитную пленку, приложите зеркало к поверхности, проколите и подержите 2-3 минуты.
7. Направляющие для раздвижных дверей нужно обработать до нужной длины: выровнять на поверхности, к которой она будет крепиться, с помощью дрели просверлить отверстия под шурупы, и закрепить на месте направляющую.
 - В случае брака или поврежденная какая-нибудь деталь, заменить его на складе монтажа и отложить в ящик возврата.
 - Поверхность мебели нужно чистить влажной тканью или бумажным полотенцем.

Последовательность монтажа.

1. Отобрать из пачки нужные элементы (размеры и номерация элементов указаны в спецификации и на этикетке).
2. В отверстия диаметром 8 мм на торцах и боковых вбиты деревянные колышки, предварительно смазавши их клеем.

Внимание!

Если, в процессе сборки, какой-нибудь из колышков выступает из отверстия более чем на 10 мм, то нужно его добить, замазать или усоротить, потому что это может привести к повреждению боковин во время сборки мебели.

Также случается на подложках реки цен!

3. В нижней торцы боковин вбиты пластиковые ножки.
4. Сложить сегменты в установленном порядке и скрепить конфирматами. В местах где конфирмат находится на видимой поверхности закройте его пластиковыми колпачками.
5. На заднюю стенку сегмента прибить лист ДВП, входящий в комплект (может состоять из нескольких фрагментов).
6. Для привешивания зеркала, протрите поверхность, к которой будет привешиваться зеркало, от пыли и жира. Сложите с клеющей лентой защитную пленку, приложите зеркало к поверхности, проколите и подержите 2-3 минуты.
7. Направляющие для раздвижных дверей нужно обработать до нужной длины: выровнять на поверхности, к которой она будет крепиться, с помощью дрели просверлить отверстия под шурупы, и закрепить на месте направляющую.
 - В случае брака или поврежденная какая-нибудь деталь, заменить его на складе монтажа и отложить в ящик возврата.
 - Поверхность мебели нужно чистить влажной тканью или бумажным полотенцем.

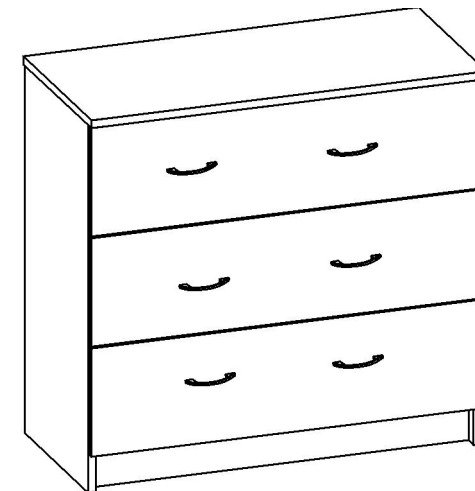

УВАГА!

Меблі повинні експлуатуватися в сухих приміщеннях при температурі +10 +28°C і вологості 65%. Не рекомендується ставити меблі поблизу опалюючих пристроїв. Чистку меблів проводити сухою м'якою тканиною.

ВНИМАНИЕ!

Мебель должна эксплуатироваться в сухих помещениях при температуре +10° +28°C и влажности 65%. Не рекомендуется ставить мебель вблизи отопительных приборов. Чистку производить сухой мягкой тканью.

Направляюча Направляюча	Φ1	Направляюча Направляюча	Φ2	Ключ Кольчик	Φ3	Конфірмат Конфірмат	Φ4	Циліндр Гвоздь	Φ5
Циліндр-навіс Гвоздь-навіс	Φ6	Засліпка Заступина	Φ7	Саморіз Саморіз	Φ8	Саморіз для ручки Саморіз для ручки	Φ9	Ручка-«ковчак» Ручка-«горщик»	Φ10
Ключ для конфірмату Ключ для конфірмату	Φ11								

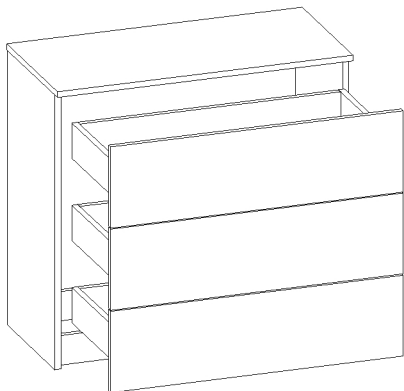
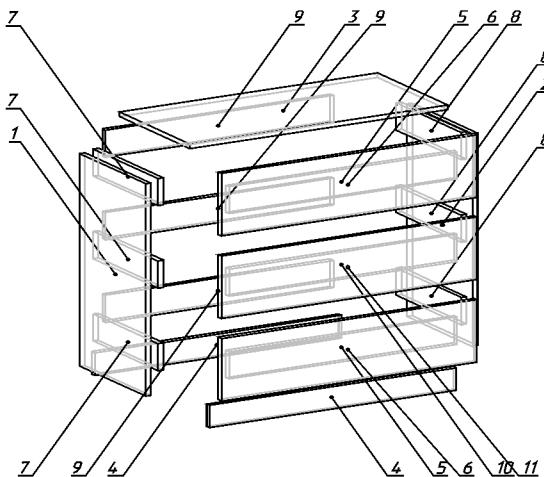

Поз.	Розмір	Кільк.
Поз.	Размер	Кол.
1	750 355	1
2	750 355	1
3	812 385	1
4	80 768	2
5	96 710	2
6	221 796	1
7	96 350	3
8	96 350	3
9	96 710	3
10	96 710	1
11	221 796	1
12	221 796	1

